

Technische Daten

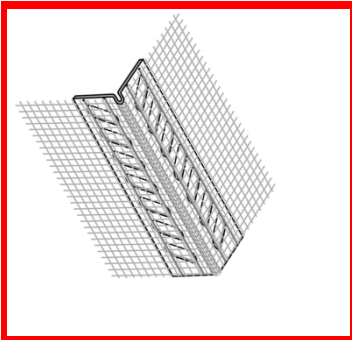

Artikelbezeichnung: Gewebewinkel PVC mit Abzugskante
3 mm

Artikelnummer: 1029 COD.

Abmessung: 200 cm lang
(Gewebe 12,5 x 12,5)

Material:	Weichmacherfreies gelochtes Hart-PVC, schlagzäh, PVC-U, EGLC, 082-05-T33 nach DIN ISO 1163-1 Oberfläche codiert zur besseren Putzhaftung.
Gewebe:	nach ETAG geprüftes WDVS-Gewebe (MW 4 x 4 / 165 g/m ²)
Temperaturbeständigkeit:	bis 160 °C
Baustoffklasse:	B1
Gewebebefestigung:	UV-verschweißt
Verpackung:	25 Stück/Karton
Anwendungsbereich:	WDVS
Anwendung:	Eckverstärkung an Gebäudeecken und Wandöffnungen (Fenster, Türen)
Farbe:	weiss
Verarbeitungshinweise:	Winkel vor dem Aufbringen der Flächenarmierung punktuell durch Ansetzmörtel am Untergrund fixieren. Flächengewebe überlappend mit Gewebeschenkeln der Gewebewinkel mit Armierungsmörtel einspachteln. Dieser Winkel ist wegen seiner Oberflächencodierung zum Überputzen geeignet.